

N O T I C E T E C H N I Q U E
I N S T R U C T I O N S
I N S T R U C C I O N E S
Т Е Х Н И Ч Е С К О Е О П И С А Н И Е

(F) (GB) (E) (RU)

SINGULIER

MITIGEUR MONOCOMMANDE

SINGLE CONTROL LEVER MIXER

GRIFERIA MONOMANDO

ОДНОРЫЧАЖНЫЙ СМЕСИТЕЛЬ

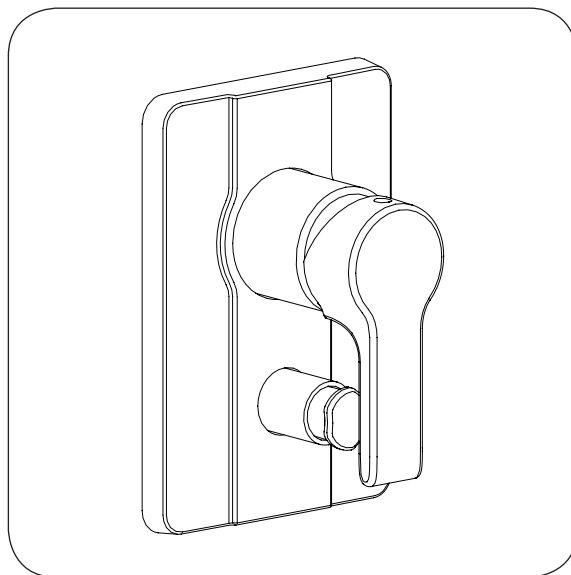
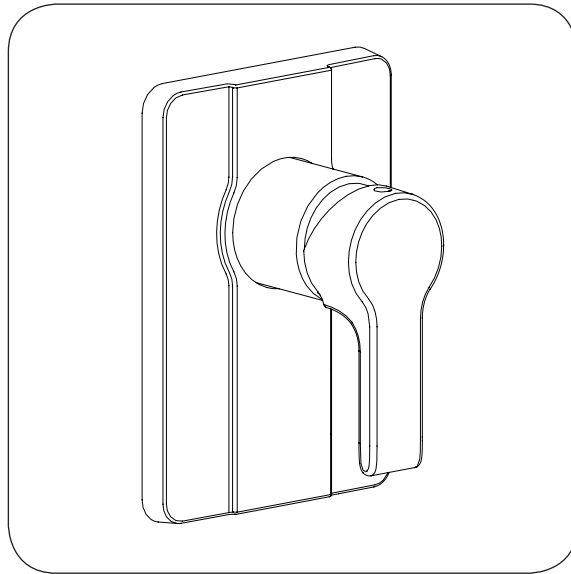

Une marque de la Société KOHLER FRANCE - 330 339 144 RCS PARIS
Siège Social : 60, rue de Turenne - 75139 PARIS cedex 03
TEL. : 33 (0) 1 40 27 53 00 - FAX : 33 (0) 1 48 04 98 61
www.jacobdelafon.fr
SERVICE ASSISTANCE CLIENTÈLE : ☎ 0810 307 000
☎ 33 (0) 3 25 70 91 25

Jacob Delafon

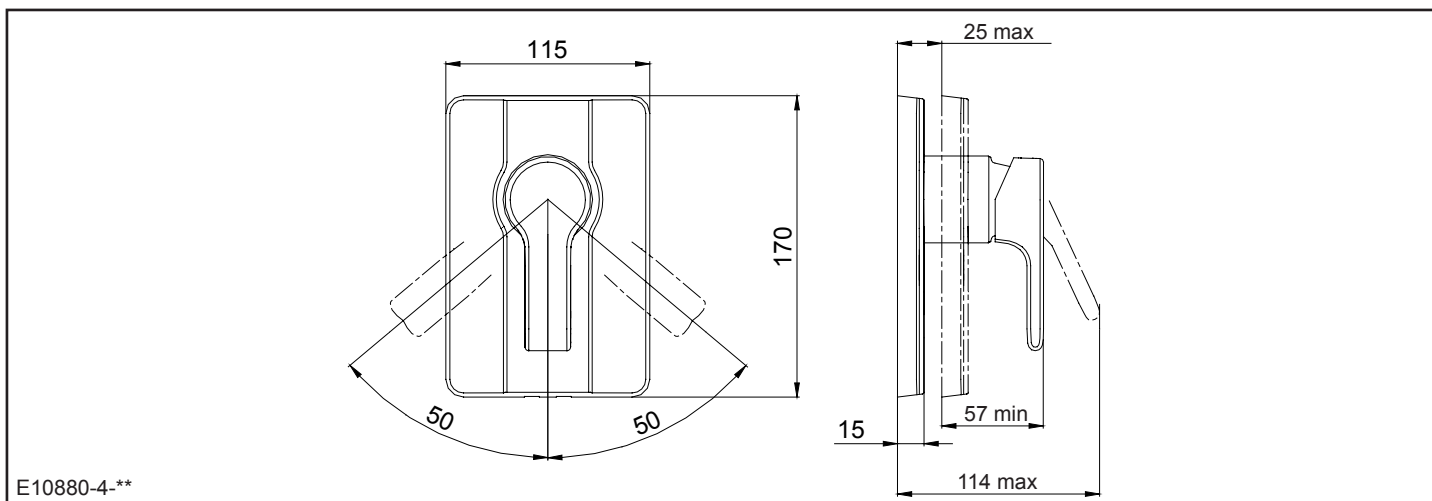

E10880-4-**

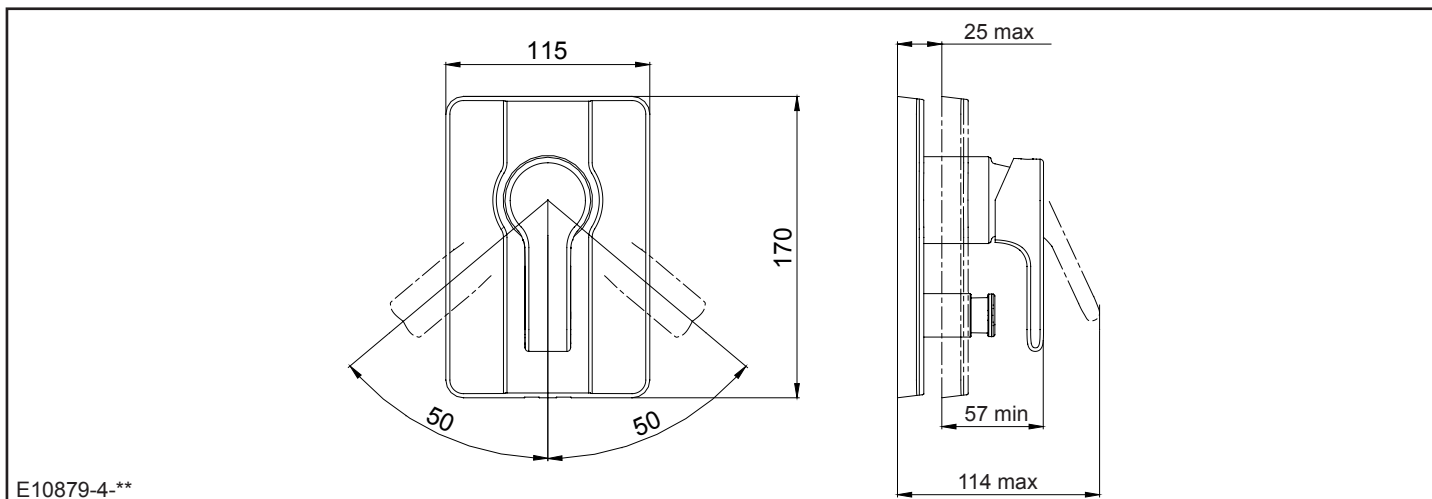

E10879-4-**

(F) CONSEILS A L'INSTALLATION

• Avant l'installation, purger soigneusement les canalisations. La robinetterie installée, démonter l'aérateur avant sa mise en eau. Ouvrir l'eau. Pousser le levier à gauche (eau chaude), à droite (eau froide) au maximum afin d'éliminer toutes les impuretés par un écoulement abondant. Remonter l'aérateur.

• **Revêtement** : la finition de ce mitigeur exige une attention particulière : pour conserver l'aspect de votre robinetterie, nettoyer régulièrement sa surface avec une éponge savonneuse non abrasive, bien rincer et essuyer avec un linge doux. Eviter formellement l'utilisation des produits contenant de l'alcool méthylique, des acides, des solvants ou des abrasifs qui endommageraient le revêtement.

Chauffe-eau à gaz instantané

Pour son bon fonctionnement, il est conseillé :

- De régler le sélecteur de température au maximum.
- D'utiliser une eau à une pression statique de 1 bar minimum, 10 bars maximum, 4,5 bars conseillés.

(E) CONSEJOS DE INSTALACION

• Antes de la instalación, purgar bien las canalizaciones. Una vez instalada la grifería, y antes de abrir el agua, desmontar el aireador. Abrir el agua. Mover la maneta de accionamiento a la izquierda (agua caliente) y a la derecha (fría) hasta el máximo para así eliminar todas las impurezas gracias a un flujo de agua abundante. Volver a montar el aireador.

• **Revestimiento**: Para conservar el aspecto de la grifería, limpiar con una esponja jabonosa, aclarar bien y secar con un paño suave. Evitar la utilización de productos que contengan alcohol metílico, disolventes y abrasivos que podrían dañar el revestimiento.

Calentador de agua de gas instantáneo, para su buen funcionamiento, se recomienda:

- Regular a nivel máximo el selector de temperatura.
- Utilizar agua a una presión estática de: 1 bar mínimo, 10 bares máximo. La medida aconsejable es de 4,5 bares.

(GB) INSTALLATION INSTRUCTIONS

• *Drain pipes thoroughly before installing. After installing faucet, remove aerator. Turn on water supply. Push lever as far to the left (hot water) and to the right (cold water) as possible to remove all deposits with a strong flow of water. Reinstall aerator.*

• **Finish:** *This mixer has a finish which requires special care. To maintain its shine and luster, clean regularly with a non-abrasive sponge and soap, rinse thoroughly and dry with a soft cloth. Do not use harsh products containing methyl alcohol, acids, solvents or abrasives that can damage the finish.*

Instantaneous gas water heater

Recommendations:

- *Adjust temperature regulator to maximum position.*
- *Have static water pressure of at least 1 bar, 10 bars maximum, 4,5 bars advised.*

(RU) УКАЗАНИЯ ПО УСТАНОВКЕ

• Перед установкой смесителя тщательно промойте трубопроводы. После установки смесителя перед тем, как включить воду - демонтируйте аэратор. Откройте воду. Поверните рычаг управления влево до упора (горячая вода), затем вправо до упора (холодная вода) для того, чтобы удалить все посторонние частицы потоком воды. Установите аэратор на место.

• **Уход за смесителем:** отделка корпусных деталей смесителя требует тщательного и регулярного ухода. Чтобы сохранить внешний вид смесителя регулярно очищайте его поверхность не царапающей губкой с мыльным раствором, затем промойте водой и вытрите мягкой тканью. Никогда не используйте химические средства, содержащие метиловый спирт, кислотные, щелочные и абразивные вещества. Их применение может привести к повреждению поверхности.

Нагреватели воды, работающие на природном газе (газовые колонки)
Для хорошей работы смесителя рекомендуется:

- Выставить регулятор температуры на максимум
- Давление в подводящей сети должно быть не менее 1 бара, но не более 10 бар. Рекомендуемое давление от 3 до 5 бар.

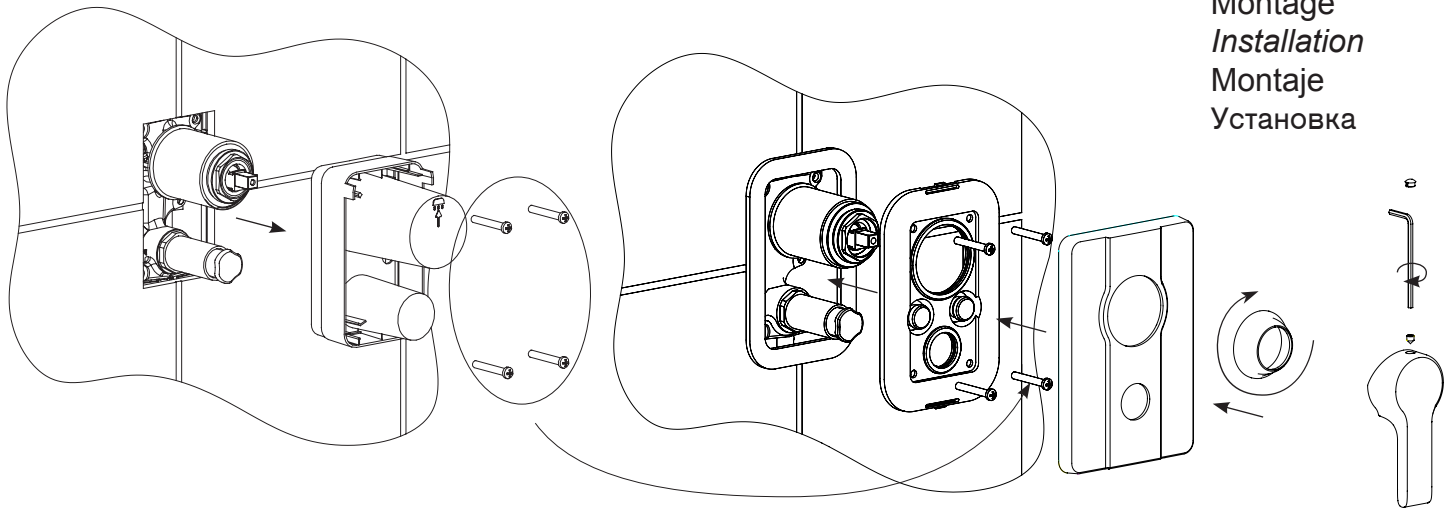

Montage
 Installation
 Montaje
 Установка

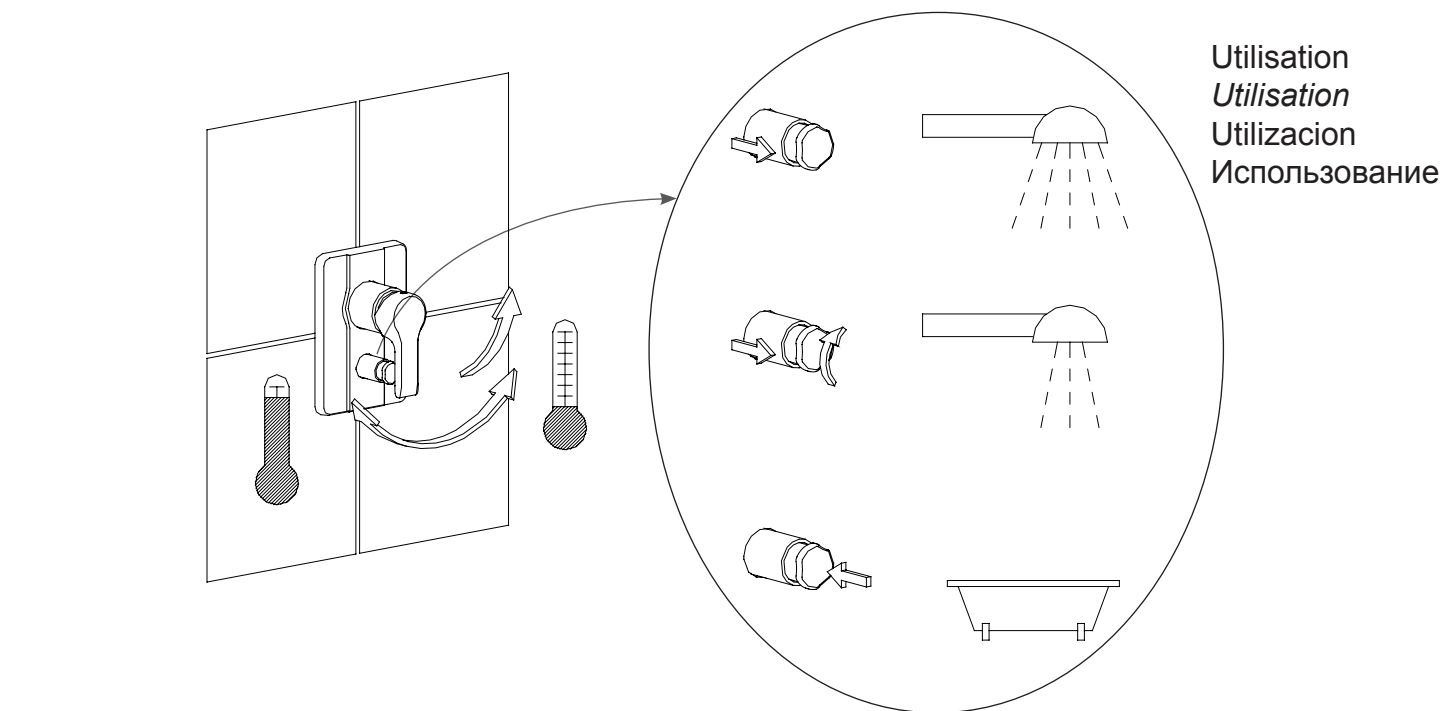

Utilisation
 Utilisation
 Utilizacion
 Использование

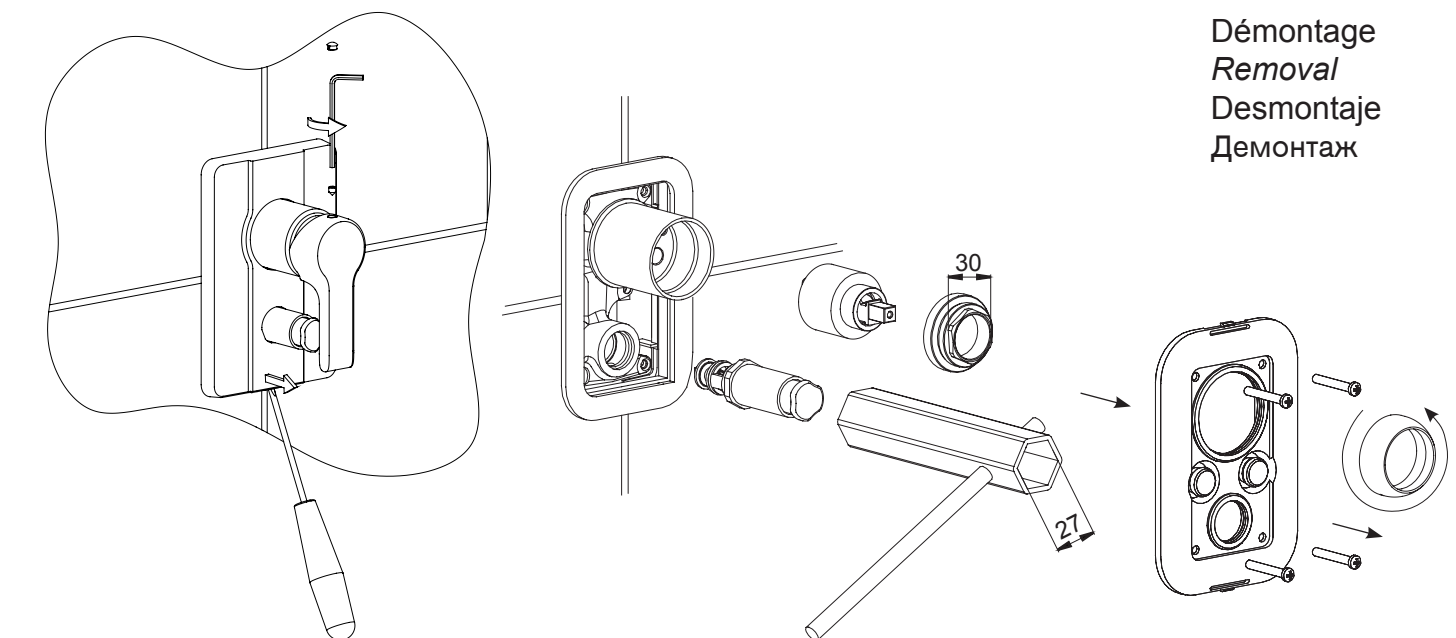

Démontage
 Removal
 Desmontaje
 Демонтаж

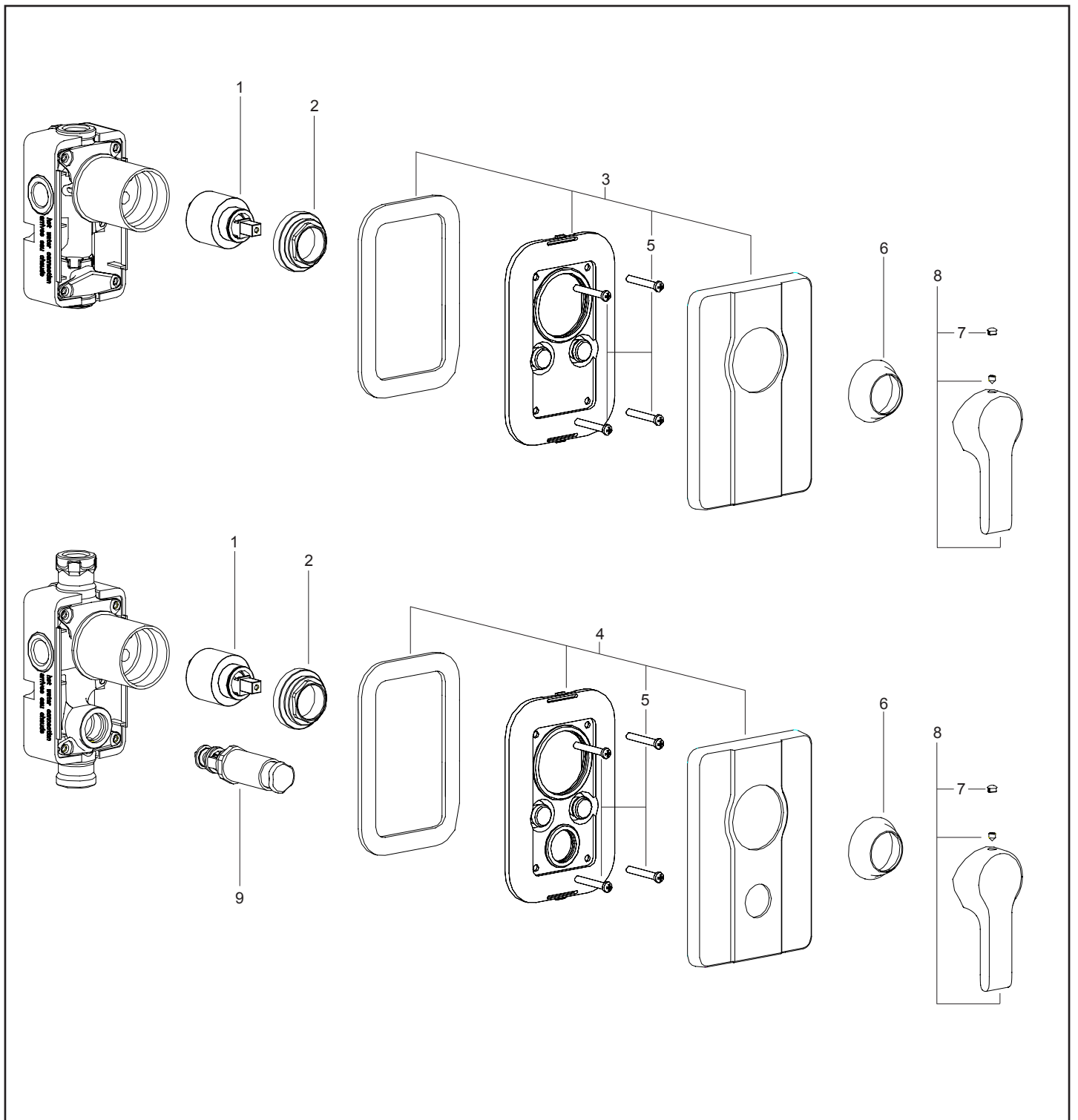

Rep. / Ref. / Поз	Désignation / Description / Denominación / Наименование	Code article / Part number / Cod. artículo / Артикул	Cond. par / Pack / Cant. / Комплектность поставки
1	Cartouche / Valve / Cartucho / Картридж на керамических дисках	R8A583NF	1
2	Écrou / Nut / Tuerca / Гайку	R8A584NF	1
3	Façade (Douche) / Cover (Shower) / Rosetón pared (Ducha) / Накладка (Душа)	E8A588-CP	1
4	Façade (Bain/Douche) / Cover (Bath/Shower) / Rosetón pared (Baño/Ducha) / Накладка (Ванны/душа)	E8A592-CP	1
5	Vis / Screw / Tornillos / Винт	R8A593NF	4
6	Coupelle / Bonnet / Сapepuzza / Воротник	E8A596-CP	1
7	Cache / Cap / Indice / Заглушка	R29324705	1
8	Levier / Lever / Maneta / Рычаг управления	E8A535-CP	1
9	Inverseur / Diverter / Inversor / Переключатель в сборе	E8A602-CP	1